

# High-Bay INVICTA HO65

Vyrobeno v Evropě!

až 161 lm/W!



Montážní návod | Návod k obsluze  
Installation Instructions | User Guide

Díky velkému množství vyzařovacích charakteristik a nepřeborné škále příkonových řad jsou svítidla High-Bay INVICTA HO65 určena pro osvětlování průmyslových, skladových, komerčních prostor a sportovišť.

Variabilní konstrukční řešení umožňuje jak závěsnou, tak stropní (přisazenou), nebo nástěnnou montáž.

Použité materiály zajišťují vysokou mechanickou pevnost, chemickou odolnost a nízkou hmotnost.

Těleso svítidla je vyrobeno z Al profilu speciální konstrukce a opatřeno ekologicky nezávadnou povrchovou úpravou - práškovou barvou odstín RAL 9006 FS. Na vyžádání lze svítidla dodat v jiných barevných provedeních dle RAL, případně umístit logo.

LED moduly jsou osazeny velmi přesnými a účinnými optickými prvky z UV stabilního PC. Tím je dosaženo vysokých měrných výkonů a významného snížení rušivého oslnění UGR. Dle použitých optických prvků a dispozic prostoru lze dosáhnout hodnot UGR nižší než 19!

Optické prvky současně tvoří kryt optické části svítidla. Tím je dosaženo stupeň krytí IP65.

Svítidla jsou vhodná pro použití v potravinářském průmyslu, tzn. že splňují požadavky HACCP (nařízení Evropského parlamentu a rady ES č. 852/2004) pro kategorii (druh) nebezpečí „Fyzikální“.

**V případě registrace projektu, a dle konkrétních provozních podmínek, je možné poskytnout záruku až 7 let!** Informujte se o této možnosti.



L80B10 / 112.000 h / 35 °C  
Na svítidlo je poskytována záruka 5 let.

# LUXART

x | LUXART, s.r.o.

High-Bay INVICTA HO65 | 20230301



## Návod k instalaci, provozu, obsluze a údržbě svítidla.

Díky velkému množství vyzářovacích charakteristik a nepřeborné škále příkonových řad jsou tato svítidla určena pro osvětlování průmyslových, skladových, komerčních prostor a sportovišť. Variabilní konstrukční řešení umožňuje jak závěsnou, tak stropní (přisazenou) a nástěnnou montáž (nutno objednat stropní držák).

### Předtím než začnete, pečlivě si přečtěte tyto pokyny!



## VÝSTRAHA! NEBEZPEČÍ ÚRAZU ELEKTRICKÝM PROUDEM!



- Před instalací se ujistěte, že je vypnut / odpojen obvod napájecího napětí a obvod regulace (v případě svítidla s regulací). Ujistěte se, že nehrozí úraz elektrickým proudem!
  - Před instalací zkontrolujte, zda je svítidlo funkční, celistvé a není poškozené. Pokud je nefunkční, nebo je poškozeno, svítidlo neopravujte, neinstalujte, nezapojujte!
  - Obráťte se na dodavatele, nebo na společnost LUXART, s.r.o. (dále jen výrobce).
  - V celém textu bude pro slova norma, vyhláška, zákon, použito slovo předpis!
  - Řiďte se platnými předpisy pro práci s elektrickým zařízením. Dodržujte předpisy bezpečnosti práce a další související předpisy!
  - Pro připojení svítidla k napájecí síti, případně k obvodu regulace, používejte pouze elektroinstalační prvky k tomuto účelu určené a odpovídající platným předpisům!
  - Připojení svítidla k napájecí síti, případně k regulačnímu obvodu může provádět pouze osoba s kvalifikací dle platných předpisů. Musí být dodrženy všechny zákonné, technické, bezpečnostní požadavky a předpisy.
- Tyto pokyny uschovejte. Svítidlo používejte pouze způsobem zamýšleným výrobcem. Máte-li jakékoli dotazy, obraťte se na svého dodavatele, nebo přímo na výrobce.**



### Důležitá upozornění:

- Instalace svítidla je zcela na vlastní nebezpečí zákazníka! Před zahájením instalace si přečtěte tento návod k obsluze! **Nikdy neinstalujte svítidlo na povrch který vibruje!**
- Nepouštějte se do instalace, pokud nemáte odpovídající kvalifikaci dle platných předpisů, nebo pokud něčemu nerozumíte! V případě nejasností požádejte o radu dodavatele, nebo kontaktujte výrobce.
- Před montáží je nutné zkontrolovat funkční stav svítidla a jeho neporušenost a celistvost! Vadné, porušené, či jakkoliv poškozené svítidlo, nebo jeho část, neinstalujte, neopravujte, nepravujte. Obráťte se na dodavatele, nebo přímo na výrobce. Na svítidle nemějte žádné komponenty! Vyvarujte se jakémukoliv zásahu do svítidla!
- Svítidlo umístěte tak, aby nedošlo k jeho poškození a následnému možnému úrazu elektrickým proudem, nebo úrazu jakoukoliv mechanickou částí svítidla. Svítidlo je určeno k montáži na místa tomu odpovídající. Svítidlo či jeho části nesmí ohrozit zdraví a život osob pohybujících se v prostoru, kde je umístěno. Stejně tak nesmí způsobit škody na majetku.
- V případě, že se zákazník, resp. osoba, jež instaluje, provozuje, udržuje, provádí servis svítidla (dále jen zákazník) nebude řídit postupy pro instalaci, provoz, údržbu, servis a bezpečnost v tomto návodu, stejně tak předpisy pro elektrická a osvětlovací zařízení, nemusí svítidlo fungovat tak, jak se očekávalo. Může to způsobit škody na majetku, zranění či usmrcení osob, nebo jiné ztráty. Výrobce nenese žádnou odpovědnost za přímé, nepřímé, náhodné, zvláštní nebo následné škody plynoucí ze „selhání zákazníka“. Veškerá uvedená omezení se vztahují i na škody za zranění či usmrcení osob, poškození majetku, ztrátu výnosů a zisků, časovou ztrátu ať již vzniklých zákazníkovi, zaměstnancům či třetím stranám, resp. osobám.
- Výrobce přikládá veškerou náležitou péči při přípravě tohoto návodu. Nicméně nepřebírá žádnou odpovědnost za případné chyby či opomenutí, nebo špatné vyložení jednotlivých pokynů a sdělení.
- Výrobce si vyhrazuje právo změnit specifikace svých svítidel, nebo informace v tomto návodu, aniž by to nutně dával svým zákazníkům na vědomí. Instalace, provoz a údržba jsou zcela na zákazníkovi se všemi riziky z toho plynoucími.
- Výrobce si vyhrazuje právo na provádění případných změn bez povinnosti aktualizace tohoto návodu. Změny v textu, designu a technických specifikacích svítidla se mohou měnit bez předchozího upozornění a výrobce si vyhrazuje právo na jejich změnu.
- Tento návod má za cíl poskytnout kvalifikované osobě obecné pokyny k instalaci, provozu, obsluze a údržbě. Pro konkrétní pokyny a technickou podporu se obraťte na dodavatele, nebo na výrobce.
- Svítidlo je dimenzováno pouze pro zdroj světla a zdroj proudu, jež jsou se svítidlem dodávány a jsou jeho neoddělitelnými součástmi.
- **Případné nečistoty se odstraňují ze svítidla při jeho vypnutém stavu a odpojeného od napájecí sítě, případně od regulačního obvodu, a to přípravky nepoškozujícími jeho vzhled, funkci a bezpečnost. K čištění vnější části svítidla doporučujeme použít slabý mýdlový roztok a měkký vlhký neabrazivní hadřík smočený v tomto roztoku.**
- **K čištění svítidla nepoužívejte ani tlakovou vodu!**
- **Svítidla nevystavujte agresivním, či jakýmkoliv jiným chemickým látkám. Svítidla nesmí být umístěna v prostředí s agresivními či jinými chemickými látkami.**
- Výrobce vyrábí toto svítidlo v souladu s postupy dle doporučených mezinárodních předpisů. Je vaší povinností zachovat toto svítidlo v dobrém a bezpečném stavu. Opravy by měly být prováděny pouze osobou s odpovídající kvalifikací. Neprovazujte svítidlo s krytem prasklým či jinak poškozeným. Jsou-li jakkoliv poškozeny jakékoli části svítidla, svítidlo nepoužívejte! Odpojte ho od napájení, případně od regulačního obvodu! Obráťte se na distributora, nebo na výrobce LUXART, s.r.o., nebo na jeho zákonného zástupce.
- Svítidla jsou označena značkou CE, tzn. že výrobek prošel posouzením a splňuje bezpečnostní, zdravotní i environmentální požadavky EU.
- Před zahájením vlastní montáže vypněte napájecí napětí. Ujistěte se, že napájecí napětí je vypnuto! V případě, že se jedná o svítidlo s regulací, vypněte regulaci. Ujistěte se, že regulace je vypnuta!
- Při všech úkonech dodržujte všechny platné technické, bezpečnostní a legislativní předpisy.
- Během instalace nebo údržby svítidla používejte antistatické a neabrazivní rukavice.
- Svítidlo neslouží k osvětlování v průběhu stavebních prací.
- Svítidlo je dodáváno bez svorkovnic, konektorů a jiných propojovacích elektroinstalačních komponentů pro připojení k napájecí síti, resp. pro připojení k regulačnímu obvodu. Svítidlo je dodáváno bez komponentů pro uchycení, resp. zavěšení. Všechny uvedené komponenty lze doobjednat.
- Svítidlo je dodáváno včetně kabelu napájecího napětí, v případě regulovatelného svítidla včetně kabelu pro regulaci.
- Ke svítidlu připojte konektory napájecího napětí „male“ 3P.
- Pokud se jedná o svítidlo s regulací, připojte konektory regulace „male“ 2P.
- Pro připojení svítidla musí být použity pouze konektory s krytím IP65 a vyšším. 250VAC/16A/T120°C; 4P/5P: 400VAC/16A/T120°C. Konektory nejsou standardní součástí dodávky. Je však možné je doobjednat.
- **Připojení vodičů do konektoru:** Délka odizolované části vodiče, případně nutnost použití dutinek je specifikováno výrobcem konektoru. Postupujte dle příslušného návodu na montáž, dodávaného s konkrétním typem konektoru.
- Svítidlo je určeno pro závěsnou, nebo stropní (přisazenou) případně nástěnnou montáž. K upevnění závěsů, nebo stropního držáku ke svítidlu slouží 4 poplastovaná závěsná oka, případně oka s izolantem, jež jsou standardní součástí dodávky svítidla. Závěsy, stropní držák, ani kotvicí prvky nejsou standardní součástí dodávky svítidla. Závěsy a stropní držák je však možné doobjednat.
- **Montáž zavěšeného svítidla:** Dle rozměrů a pozic závěsných ok na svítidle upevněte kotvicí prvky do/na stropní konstrukci. Na tyto kotvicí prvky upevněte závěsy požadované délky.
- **Montáž přisazeného (stropního), nebo nástěnného svítidla:** Připevněte stropní držák pomocí kotvicích prvků na/ke stropní konstrukci, nebo na stěnu. Pomocí spojovacích prvků (jež jsou součástí dodávky) připevněte svítidlo ke stropnímu držáku.
- Mechanické vlastnosti i samotná montáž stropního držáku, kotvicích a závěsných prvků musí odpovídat platným technickým a bezpečnostním předpisům.
- Zkontrolujte a přezkoušejte správnost zapojení. Ujistěte se, že svítidlo je bezpečně mechanicky ukotveno.
- V případě, že se jedná o svítidlo s regulací, připojte konektory regulace k regulačnímu okruhu (rozvodu).
- Připojte konektory napájecího napětí k okruhu (rozvodu) napájecího napětí.
- Nedívejte se přímo do svítidla! Nedívejte se přímo do paprsku světla vycházejícího z optické části svítidla.
- Nedotýkejte se zapnutého svítidla. Po vypnutí svítidla vyčkejte, než svítidlo dostatečně vychladne.
- **Předepsané intervaly kontroly, údržby a čištění svítidla dle prostředí: Čisté (C) a velmi čisté (VC) - nejméně 1x za 3 roky, Normální (N) - nejméně 1x za 2 roky, Špinavé (D) - nejméně 1x za rok. V extrémních případech (slévárny, hutě, svařovny, chemické provozy, práce se dřevem, práce kde dochází k emisí jemných částic, nebo olejových či lepičových výparů apod.) výrobce předepisuje provádět kontrolu, údržbu a čištění MINIMÁLNĚ 1x za půl roku!**

Viz: TNI 36 0451 - Údržba vnitřních osvětlovacích soustav | CIE 154-2003 - Údržba venkovních osvětlovacích soustav | ČSN P ISO\_CIE TS 22012!



Svítlidla jsou dodávána s kabely:

- napájení H07RN-F 3G1.5

- řízení a regulace (DALI) H07RN-F 2x1

Standardní délka kabelů je 2 m. Jiné délky na objednávku.



K připojení svítidla můžete použít konektory IP65 (na objednávku)



Napájení bez NM

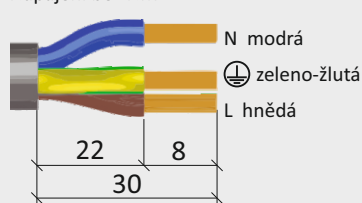

DALI



## Různé způsoby montáže

Základní / standardní provedení pro závěsnou montáž na ocelová lanka prostřednictvím závěsných ok.

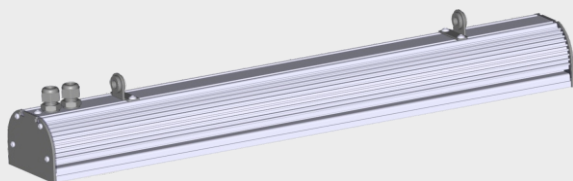

Provedení pro stropní nebo nástěnnou montáž pomocí rychloupínacích držáků INV-HO-RUDS. Na objednávku.

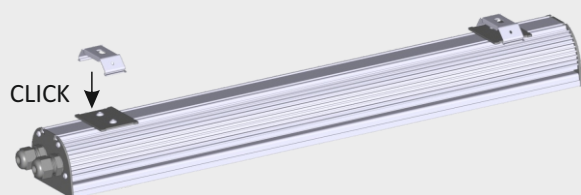

Provedení pro závěsnou montáž na ocelová lanka s rychloupínacími držáky INV-HO-RUDZ. Na objednávku.

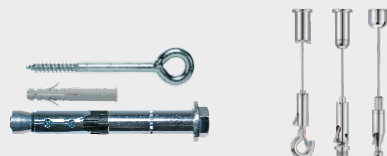
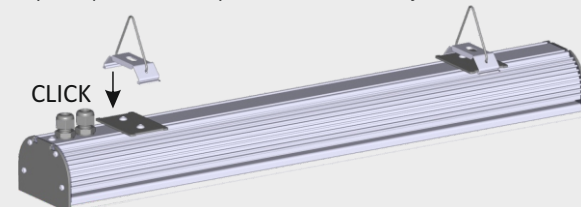

Přípevněte svítidlo ke stropu, nebo stěně.

## Umístění a počet vývodů dle požadavku zákazníka

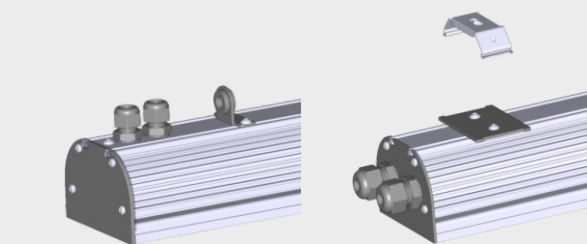

Provedení pro stropní nebo nástěnnou montáž pomocí stavitelného třmenu SDINVHO-K-9007FS-ATYP. Na objednávku. Rozměr dle požadavku zákazníka.

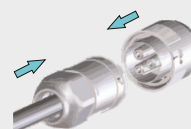
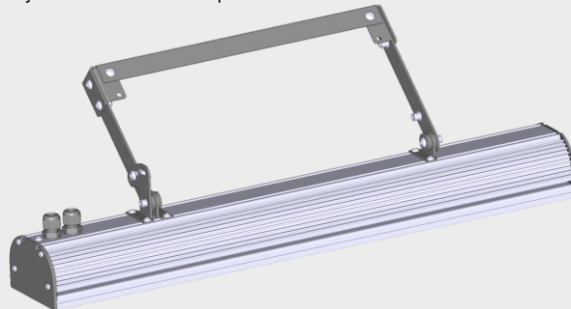

Zkontrolujte a připojte konektory k rozvodu.



Objednáací číslo	Typ	Příkon* (W)	Světelný tok (lm)	Proud (A)	cos φ (-)	η (%)	Hmotnost (kg)
INV-HO65-025-840-K30-SSN	High-Bay INVICTA HO65 25W/840 K30 (2P64-550), IP65, 5YW #	27/28	4 180	0,12	0,96	88,0	1,9
INV-HO65-025-840-K60-SSN	High-Bay INVICTA HO65 25W/840 K60 (2P64-550), IP65, 5YW #	27/28	3 930	0,12	0,96	88,0	1,9
INV-HO65-025-840-K90-SSN	High-Bay INVICTA HO65 25W/840 K90 (2P64-550), IP65, 5YW #	27/28	3 960	0,12	0,96	88,0	1,9
INV-HO65-050-840-K30-SSN	High-Bay INVICTA HO65 50W/840 K30 (2P64-1050), IP65, 5YW #	54/52	7 620	0,24	0,96	88,5	1,9
INV-HO65-050-840-K60-SSN	High-Bay INVICTA HO65 50W/840 K60 (2P64-1050), IP65, 5YW #	54/52	7 170	0,24	0,96	88,5	1,9
INV-HO65-050-840-K90-SSN	High-Bay INVICTA HO65 50W/840 K90 (2P64-1050), IP65, 5YW #	54/52	7 220	0,24	0,96	88,5	1,9
INV-HO65-075-840-K30-SSN	High-Bay INVICTA HO65 75W/840 K30 (3P64-1400), IP65, 5YW #	71/69	10 220	0,31	0,96	90,0	2,4
INV-HO65-075-840-K60-SSN	High-Bay INVICTA HO65 75W/840 K60 (3P64-1400), IP65, 5YW #	71/69	9 610	0,31	0,96	90,0	2,4
INV-HO65-075-840-K90-SSN	High-Bay INVICTA HO65 75W/840 K90 (3P64-1400), IP65, 5YW #	71/69	9 680	0,31	0,96	90,0	2,4
INV-HO65-100-840-K30-SSN	High-Bay INVICTA HO65 100W/840 K30 (4S64-500), IP65, 5YW #	97/95	14 630	0,42	0,96	95,0	3,2
INV-HO65-100-840-K60-SSN	High-Bay INVICTA HO65 100W/840 K60 (4S64-500), IP65, 5YW #	97/95	13 770	0,42	0,96	95,0	3,2
INV-HO65-100-840-K90-SSN	High-Bay INVICTA HO65 100W/840 K90 (4S64-500), IP65, 5YW #	97/95	13 860	0,42	0,96	95,0	3,2
INV-HO65-150-840-K30-SSN	High-Bay INVICTA HO65 150W/840 K30 (3S2P64-1050), IP65, 5YW #	151/149	22 880	0,66	0,96	94,0	4,5
INV-HO65-150-840-K60-SSN	High-Bay INVICTA HO65 150W/840 K60 (3S2P64-1050), IP65, 5YW #	151/149	21 520	0,66	0,96	94,0	4,5
INV-HO65-150-840-K90-SSN	High-Bay INVICTA HO65 150W/840 K90 (3S2P64-1050), IP65, 5YW #	151/149	21 670	0,66	0,96	94,0	4,5
INV-HO65-150-840-K30-SSN-3V	High-Bay INVICTA HO65 150W/840 K30 (6S643V-1050), IP65, 5YW #	149/147	23 490	0,65	0,96	94,0	4,8
INV-HO65-150-840-K60-SSN-3V	High-Bay INVICTA HO65 150W/840 K60 (6S643V-1050), IP65, 5YW #	149/147	22 100	0,65	0,96	94,0	4,8
INV-HO65-150-840-K90-SSN-3V	High-Bay INVICTA HO65 150W/840 K90 (6S643V-1050), IP65, 5YW #	149/147	22 250	0,65	0,96	94,0	4,8
INV-HO65-200-840-K30-SSN	High-Bay INVICTA HO65 200W/840 K30 (4S2P64-1050), IP65, 5YW #	202/202	30 500	0,88	0,96	96,0	5,9
INV-HO65-200-840-K60-SSN	High-Bay INVICTA HO65 200W/840 K60 (4S2P64-1050), IP65, 5YW #	202/202	28 700	0,88	0,96	96,0	5,9
INV-HO65-200-840-K90-SSN	High-Bay INVICTA HO65 200W/840 K90 (4S2P64-1050), IP65, 5YW #	202/202	28 890	0,88	0,96	96,0	5,9
INV-HO65-200-840-K30-SSN-3V	High-Bay INVICTA HO65 200W/840 K30 (8S643V-1050), IP65, 5YW #	199/199	31 320	0,87	0,96	96,0	5,9
INV-HO65-200-840-K60-SSN-3V	High-Bay INVICTA HO65 200W/840 K60 (8S643V-1050), IP65, 5YW #	199/199	29 470	0,87	0,96	96,0	5,9
INV-HO65-200-840-K90-SSN-3V	High-Bay INVICTA HO65 200W/840 K90 (8S643V-1050), IP65, 5YW #	199/199	29 670	0,87	0,96	96,0	5,9
INV-HO65-300-840-K30-SSN	High-Bay INVICTA HO65 300W/840 K30 (3S4P64-1650), IP65, 5YW #	315/315	45 760	1,37	0,96	96,0	8,9
INV-HO65-300-840-K60-SSN	High-Bay INVICTA HO65 300W/840 K60 (3S4P64-1650), IP65, 5YW #	315/315	43 050	1,37	0,96	96,0	8,9
INV-HO65-300-840-K90-SSN	High-Bay INVICTA HO65 300W/840 K90 (3S4P64-1650), IP65, 5YW #	315/315	43 340	1,37	0,96	96,0	8,9

LED	230V 50Hz	IP 65		PC IK 10	CE			3000K	4000K	5000K	CRI Ra ≥ 80	CRI Ra ≥ 90		-35°C <sup>ta</sup> +45°C	75°C <sup>tc</sup>	DALI	1-10V	CLO	6kV 10kV
IOVP IUVP	OVP OTP SCP		HACCP		EM	EM <sup>ta</sup> +5°C +35°C	L90B10 / 54.500 h / 35 °C L80B10 / 112.000 h / 35 °C	THD <10											

\* Příkon: první hodnota pro verzi „on-off“, druhá hodnota pro verzi DALI.

Hodnoty proudu, cos φ a η uvedeny při 230V, 50Hz a plném výkonu. Tolerance parametrů (dle výrobců LED driverů a LED čipů) ± 7%, při teplotě okolí Ta = 25°C!

Koeficienty (vůči 4.000K) pro výpočet světelného toku pro další teploty chromatičnosti, při Ra+80: 3.000 K „x 0,93“, 5.000 K „x 1,00“.

Koeficienty (vůči 4.000K) pro výpočet světelného toku pro další teploty chromatičnosti, při Ra+90: 3.000 K „x 0,81“, 4.000 K „x 0,86“, 5.000 K „x 0,86“.

## INV-HO65-100-840-K60-SSD-PM-XXX

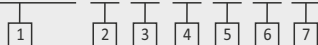

- |   |  |   |  |  |   |  |
|---|--|---|--|--|---|--|
| 1 | Typová řada  | 5 | Způsob montáže<br>Barva<br>Regulace  | 1. symbol:<br>S - závěsné<br>C - stropní/přisazené | 2. symbol:<br>S - stříbrná<br>B - černá | 3. symbol:<br>N - bez regulace<br>D - DALI<br>A - analog |
| 2 | Příkon   | 6 | 1F - průběžná montáž 1-fázová<br>1FD - průběžná montáž 1-fázová + DALI<br>3F - průběžná montáž 3-fázová<br>3FD - průběžná montáž 3-fázová + DALI |  |   |  |
| 3 | CRI 8 (=80), CRI 9 (=90)<br>CCT 30 (3.000 K)<br>CCT 40 (4.000 K)<br>CCT 50 (5.000 K) | 7 | XXX - interní označení výrobce   |  |   |  |
| 4 | Typ optiky<br>(K30, K60, K90 apod.)  |   |  |  |   |  |

## Rozměry

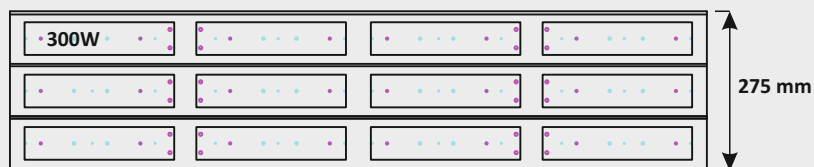
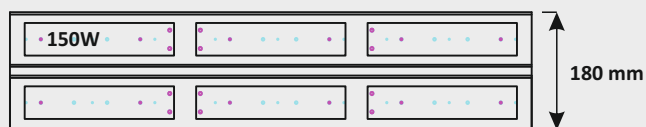
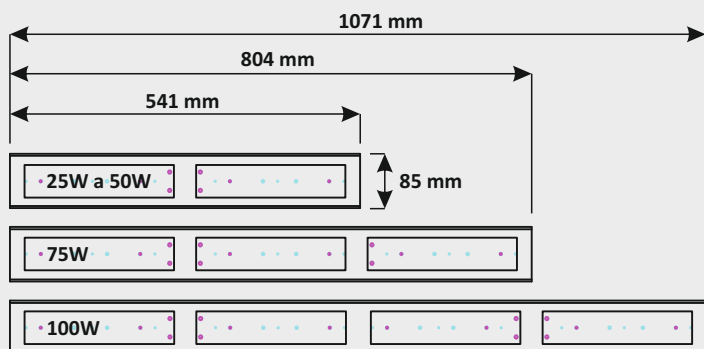

Napájení:  
Kabel H07RN-F 3G1.5,  
případně 3G1  
DALI:  
Kabel H07RN-F 2x1

Standardní  
délka kabelů 2 m.  
Na objednávku  
jiné délky.

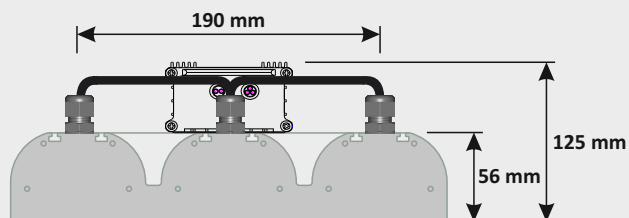
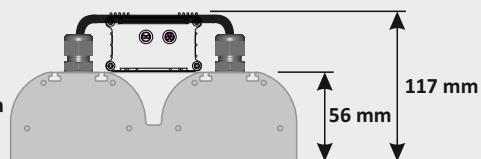
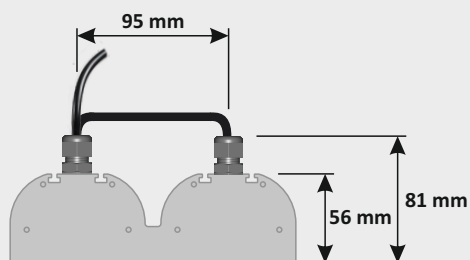
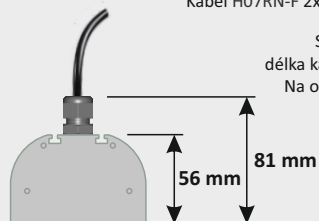

## Rozměry standardního stropního držáku

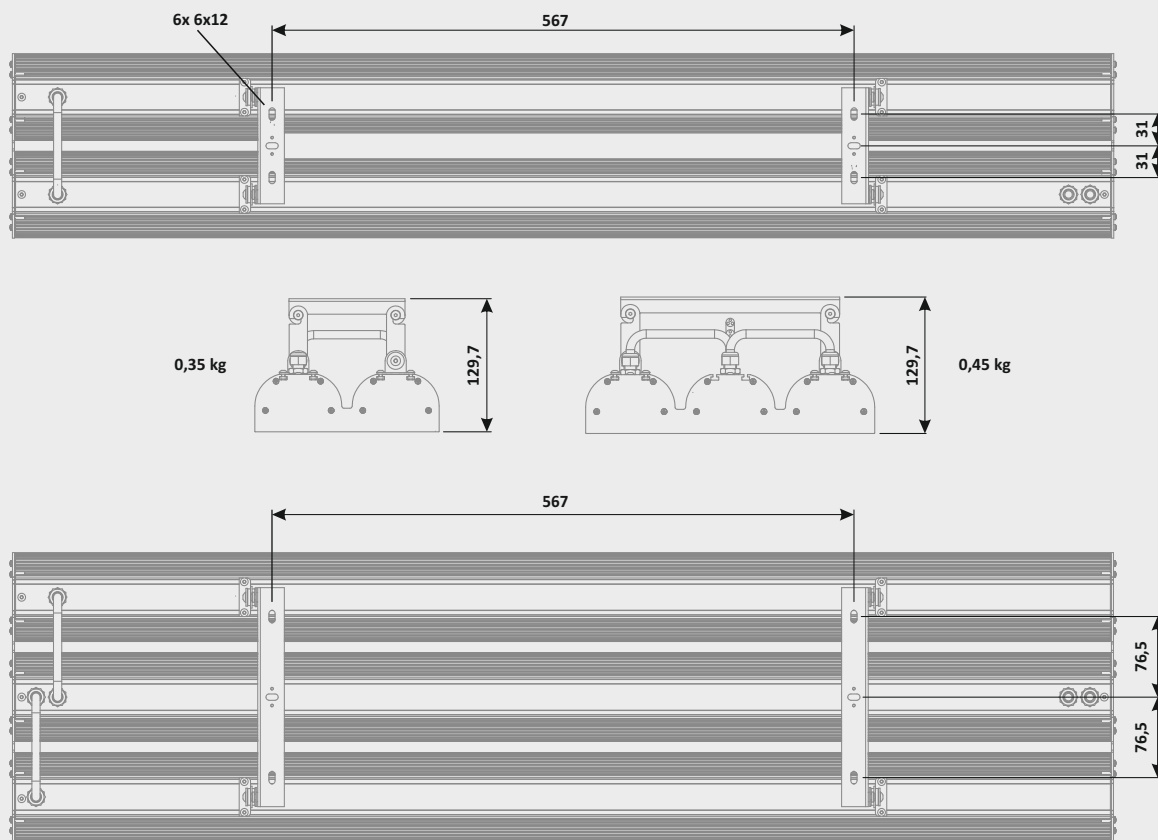

## Blokové schéma zapojení svítidla

Bez regulace

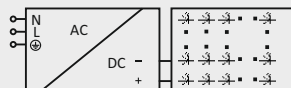

S digitální regulací DALI

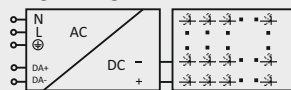

S analogovou regulací 0-10 VDC (1-10 VDC)

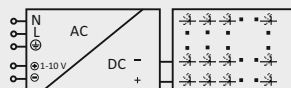

## Doporučené zapojení napájení svítidla



Počet svítidel na jeden jistič.  
Hodnoty se mohou lišit dle typu použitých driverů!

	25W	50W	75W	100W	150W	200W	300W
B10 / C10	14 / 23	18 / 30	15 / 15	10 / 16	11 / 11	6 / 11	3 / 4
B16 / C16	18 / 30	28 / 46	28 / 28	16 / 26	18 / 18	11 / 18	6 / 6
B20 / C20	28 / 46	35 / 58	35 / 35	21 / 35	22 / 22	13 / 22	7 / 8
B25 / C25	32 / 53	41 / 64	38 / 38	23 / 24	24 / 24	14 / 24	9 / 11

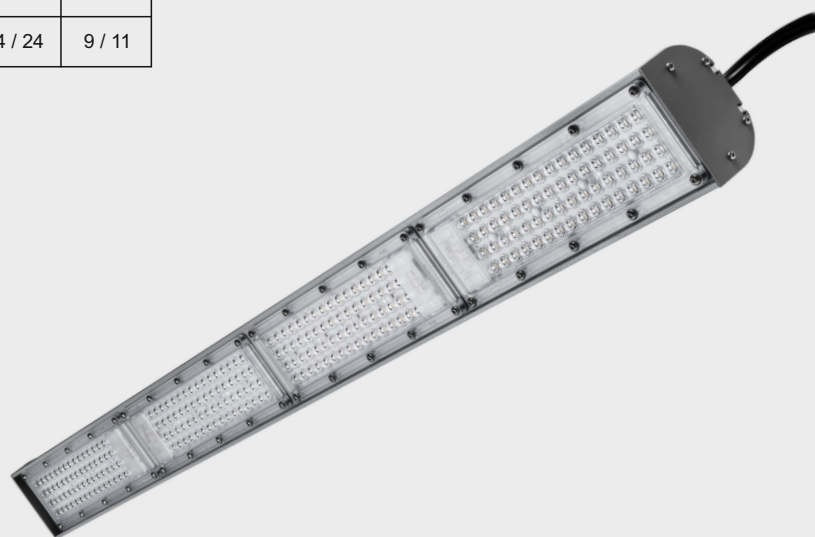

K30

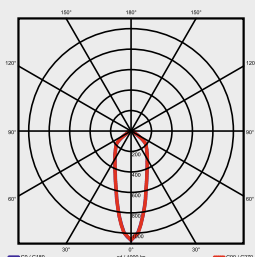

K60

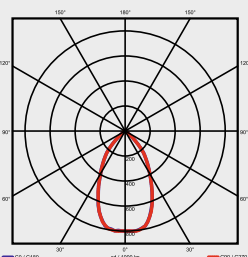

K90

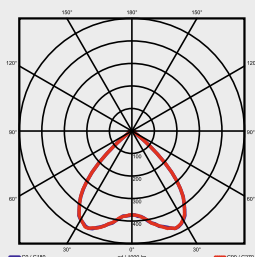

Celková poskytovaná záruka, od data prodeje, je **5 let**. Záruka platí pouze v případě správné odborné montáže a při dodržení provozních podmínek.

LUXART, s.r.o. si vyhrazuje právo změny technických parametrů bez předchozího upozornění.

### Sídlo

Měnin 263  
664 57 Měnin  
Česká republika  
IČ / Reg. No.: 25566989  
DIČ / VAT No.: CZ25566989

# LUXART

### Kancelář, výroba, sklad

Blučina 627  
664 56 Blučina  
Česká republika  
Tel.: +420 547 235 066  
E-mail: luxart@luxart.cz